

Technické údaje výrobku:

Prvky umožňují řešit zpevnění ploch i pro velká zatížení (až D400 kN) při současném zatravnění a při podílu zeleně 35 % plochy celkového zpevnění. Prvky jsou vhodné pro stabilizaci svahů a zpevnění koryt potoků a řek. Zároveň dovoluje částečný průsak dešťových vod do podloží. Aby funkce vsaku byla zachována, je zapotřebí spáry zaplnit substrátem pro osetí trávou, nebo vhodným kamenivem.

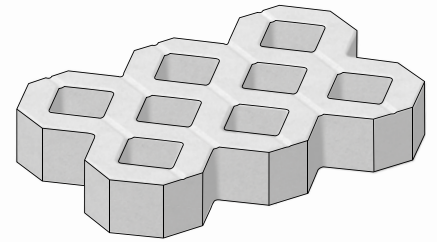

CSB - VEGETAČNÍ TVÁRNICE VELKÁ	skladebné rozměry [mm]*			počet			množství [m ²]		hmotnost [kg]**	
	výška	délka	šířka	vrstev	ks/vrst.	ks/m ²	m ² /vrstva	m ² /paleta	kg/ks	kg/paleta
základní kámen	80	600	400	11	4	4,17	0,9600	10,5600	26,50	1166
základní kámen	100	600	400	9	4	4,17	0,9600	8,6400	33,50	1206

Skladebné rozměry - tvar výrobku:

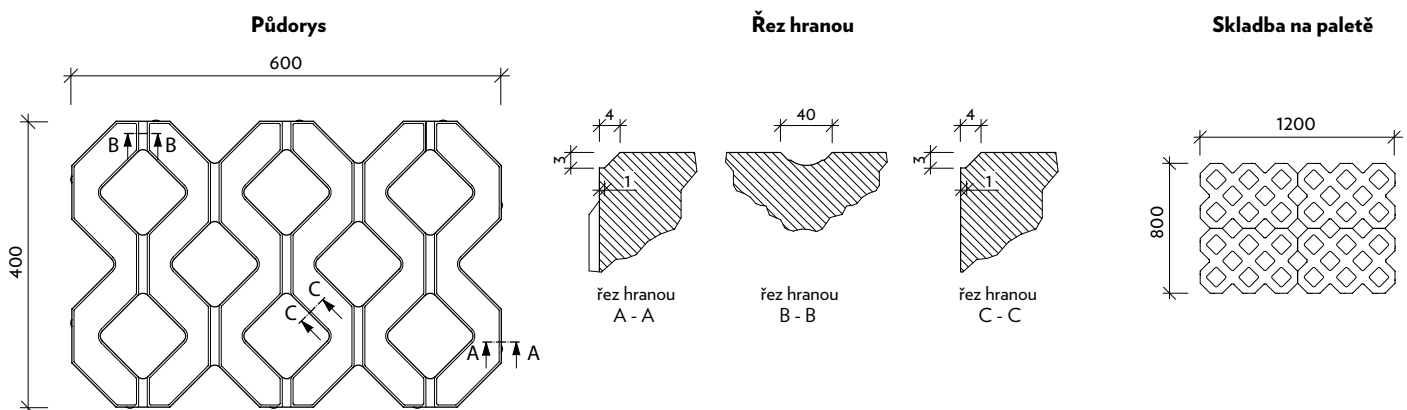

Příklady vzorových skladeb:

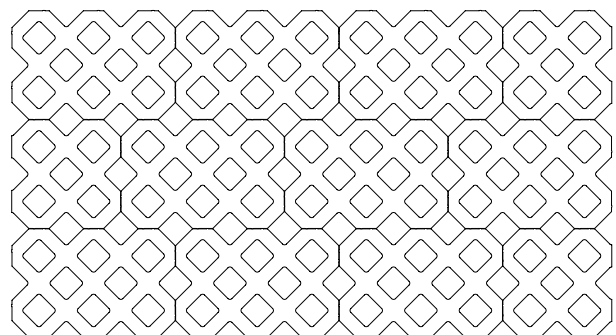
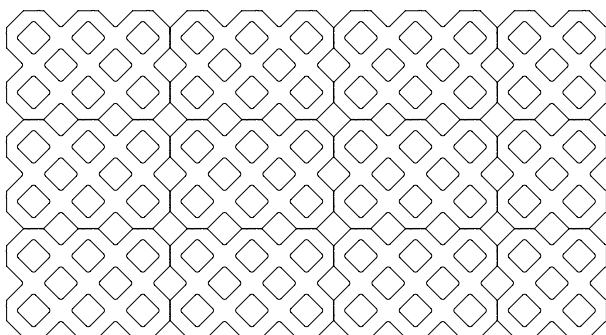

* Skladebné rozměry počítají s mírami po uložení prvku popřípadě s minimální spárou.

**Hmotnost je uváděná bez váhy palety

Vegetační dlažbu lze využít všude tam, kde se požaduje funkčnost a zachování přírodního vzhledu, a to převážně:

- ke zpevnění travnatých parkovišť s omezenou dobou parkování, pro stavby občanské vybavenosti, odpočívadla u silnic a dálnic, účelové, rekreační a jiné druhy parkovišť
- ke zpevnění přístupových komunikací ke garážím, obytným budovám a na účelové přístupové cesty pro ojedinělé přejezdy speciálních vozidel
- ke zpevnění břehů vodních toků, svahů a náspů

CSB - Vegetační dlažba je vyráběna z vysokohodnotných betonů technologií vibrolisování ve dvou vrstvách. Současným působením tlaku a vibrace je dosaženo optimální míry zhutnění produktů. Vysoká hutnost zajišťuje prvkům vynikající mechanicko-fyzikální vlastnosti:

- pevnost v tlaku a tahu za ohybu
- odolnost proti působení vody a chemických rozmrazovacích látek
- odolnost proti obrusu
- optimální drsnost povrchu
- vysoká estetická hodnota

Vegetační dlažba se vyrábí standardně v přírodní šedé barvě betonu nebo v různých barevných odstínech dle přání zákazníka a to na objednávku. Beton je vyroben z přírodních materiálů a chová se přirozeně. To znamená, že podle povětrnostních vlivů se mírně roztahuje a smršťuje. Beton, ze kterého je zboží vyrobeno, sestává z čistých přírodních materiálů - písek, štěrk, cement a voda. Tento prvek umožňuje řešit současně zpevnění a zatravnění plochy s podílem zeleně 35 %.

CSB - Vegetační dlažba, tak jako všechny produkty společnosti CSB-BETON s.r.o., je vyráběna v systému řízení výroby dle ČSN EN ISO 9001, který je pravidelně kontrolován nezávislým auditem. CSB - Vegetační dlažba je v celém procesu výroby podrobována náročným testům, které jsou prováděny nezávislými akreditovanými laboratořemi. Mnohaleté zkušenosti, kvalitní výrobní stroje, použití vstupních materiálů vysoké jakosti, kontinuální kontrola produkce a zájem silné společnosti jsou zárukou stabilní kvality dodávaných produktů.

Od roku 2008 byl taktéž zaveden systém environmentálního managementu ČSN EN ISO 14001.

Společnost se roku 2010 rozhodla zavést a začlenit do stávajících systémů managementu i oblast BOZP. Dnes jsou všechny systémy managementu certifikované.

POKLÁDKA VEGETAČNÍ DLAŽBY

Pokládka vegetační dlažby je shodná s ruční pokládkou betonové dlažby popsané v kapitole A – Betonová dlažba. Tudíž tvarovky se kladou těsně vedle sebe na urovnaný zpevněný podklad. Mezi jednotlivými tvarovkami je zapotřebí myslet na dodržení správné šířky spáry. Po uložení se vegetační otvory a spáry tvarovek vyplní zeminou promíchanou s travním semenem. Zасыпání vegetačních otvorů se doporučuje provádět maximálně 1 cm pod okraj horní hrany tvarovky. Zbývající prostor je určen pro vytvoření kořenového systému travního porostu. Travní porost je tím pádem chráněn při pojezdech vozidel a při jeho údržbě sekáním.

* Skladebné rozměry počítají s mírami po uložení prvku popřípadě s minimální spárou.

**Hmotnost je uváděna bez váhy palety